

Transpalettes manuels 2.3 tonnes

BT lifter

Série L

LHM230



Transpalettes manuels

Spécifications techniques					LHM230	LHM230U
Identification	1.1	Constructeur			Toyota	Toyota
	1.2	Modèle			LHM230	LHM230U
	1.4	Fonctionnement			Manuel	Manuel
	1.5	Capacité de charge/charge nominale	Q(t)	kg	2300	2300
	1.6	Distance du centre de gravité	c	mm	600	600
	1.8	Distance du talon des fourches à l'axe	x	mm	945 ¹⁾	945 ¹⁾
	1.9	Empattement	y	mm	1170 ¹⁾	1170 ¹⁾
Poids	2.1	Poids		kg	63	63
	2.2	Charge à l'essieu, avec charge, roue directrice/roues de fourches		kg	375/805	375/805
	2.3	Charge à l'essieu, sans charge, roue directrice/roues de fourches		kg	20/10	20/10
Roues	3.1	Roues directrices/fourches : Powerthane (Po), Acier (S), Nylon (N) Polyurethane (P), Powerfriction (Pf) Caoutchouc (R) Caoutchouc antistatique (Ra)			Po, S, N, P, R, Ra/ Po, S, N, P	Po, S, N, P, R, Ra/N, P
	3.2	Dimensions de la roue, avant			175x60	175x60
	3.3	Dimensions de la roue, arrière			85x100/85x75 ²⁾	75x100/75x75 ²⁾
	3.5	Roues, nombre avant/arrière			2/2 ou 2/4 ²⁾	2/2 ou 2/4 ²⁾
	3.6	Empattement roues directrices	b ₁₀	mm	132	132
	3.7	Empattement roues de fourches	b ₁₁	mm	364	364
Dimensions	4.4	Course d'élévation	h ₃	mm	115	115
		Hauteur d'élévation	h ₂₃	mm	200	190
	4.9	Hauteur du timon en position levée, min./max	h ₁₄	mm	1220	1220
	4.15	Hauteur, fourches abaissées	h ₁₃	mm	85	75
	4.19	Longueur totale	l ₁	mm	1500	1500
	4.20	Longueur chariot, talons de fourches inclus	l ₂	mm	365	365
	4.21	Largeur totale	b ₁	mm	520/685 ³⁾	520/685 ³⁾
	4.22	Dimensions des fourches	s/e/l	mm	45/156/1150 ⁴⁾	45/156/1150 ⁴⁾
	4.25	Largeur hors tout des fourches	b ₅	mm	520/685 ³⁾	520/685 ³⁾
	4.32	Garde au sol, centre de l'empattement	m ₂	mm	40	30
	4.33	Largeur d'allée pour palettes de 1000x1200 dans le sens de la largeur	A _{st}	mm	1525 ¹⁾	1525 ¹⁾
	4.34	Largeur d'allée pour palettes de 800x1200 dans le sens de la longueur	A _{st}	mm	1725 ¹⁾	1725 ¹⁾
	4.35	Rayon de braquage	W _a	mm	1370 ¹⁾	1370 ¹⁾

1) Distance fourches levées

2) Roue simple/boggie

3) Autres largeurs disponibles sur demande

4) Autres longueurs de fourches disponibles 800/910/1000/1070/1220

Les données se basent sur des configurations standards. Les configurations varient en fonction des valeurs saisies.

Les performances et les dimensions du chariot sont des valeurs nominales soumises à des tolérances de fabrication.

Les matériels et caractéristiques techniques de Toyota Material Handling sont susceptibles d'être modifiés sans préavis.

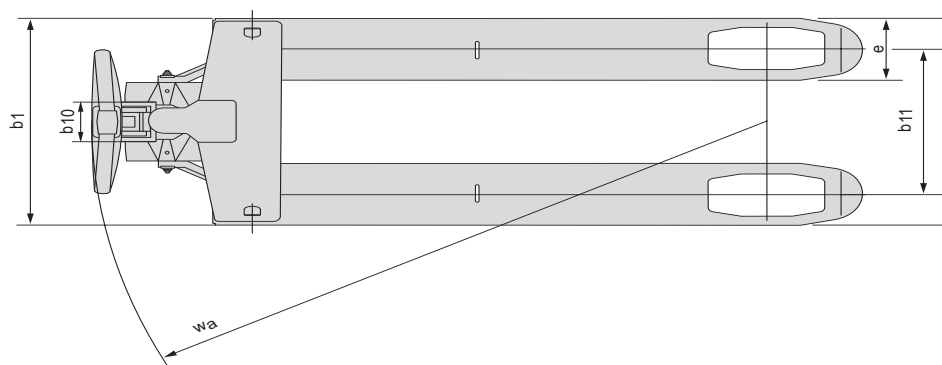
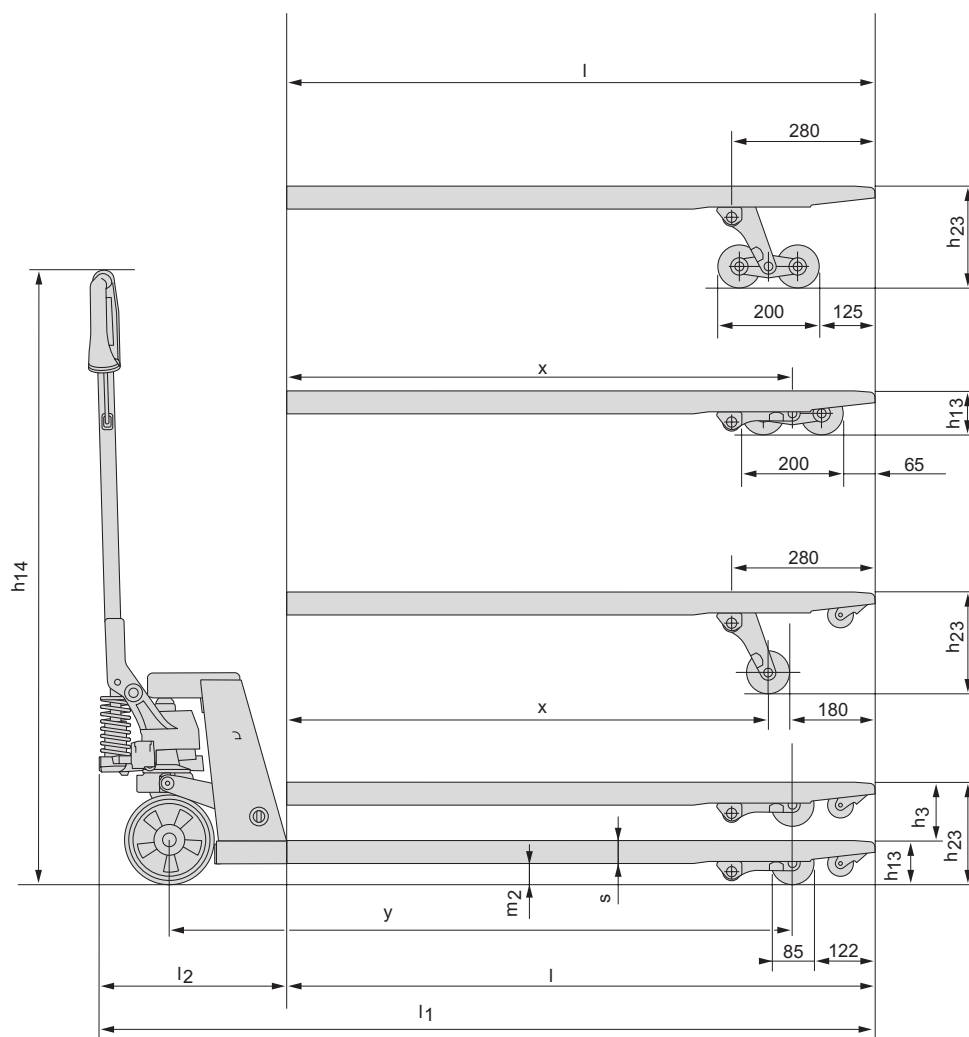

Caractéristiques chariot:

- La garantie à vie BT (99 ans) du châssis est unique (valable pour les défauts du matériel et de soudure liés à la fabrication). La pompe et le timon sont quant à eux garantis 5 ans
- Conception robuste tout en conservant un poids d'appareil faible, facile à manœuvrer
- Le revêtement en époxy et la soudure par robot garantissent une qualité élevée et uniforme
- Poignée en polymère très résistante biseautée pour une prise ergonomique
- La commande d'abaissement des fourches permet une descente contrôlée et sans à-coup
- Les roulements montés en série sont robustes et puissants et rendent la direction souple et pérenne
- Les graisseurs facilitent la maintenance et prolongent la durée de vie du chariot
- Les fonctions "Quick lift" et "surcharge" proposées en option peuvent être combinées
- Ce produit dispose d'une déclaration environnementale et est certifié ISO 14020, type II et porte le label ECO de Toyota Industries Corporation
- Configurations sur mesure, inclus dans notre offre



TMHE-Toyota Material Handling Europe — 745341-180, version 3, 2018-07-30

TOYOTA

MATERIAL HANDLING